

Stativ Dolly Tripod Dolly

Anleitung | User Manual

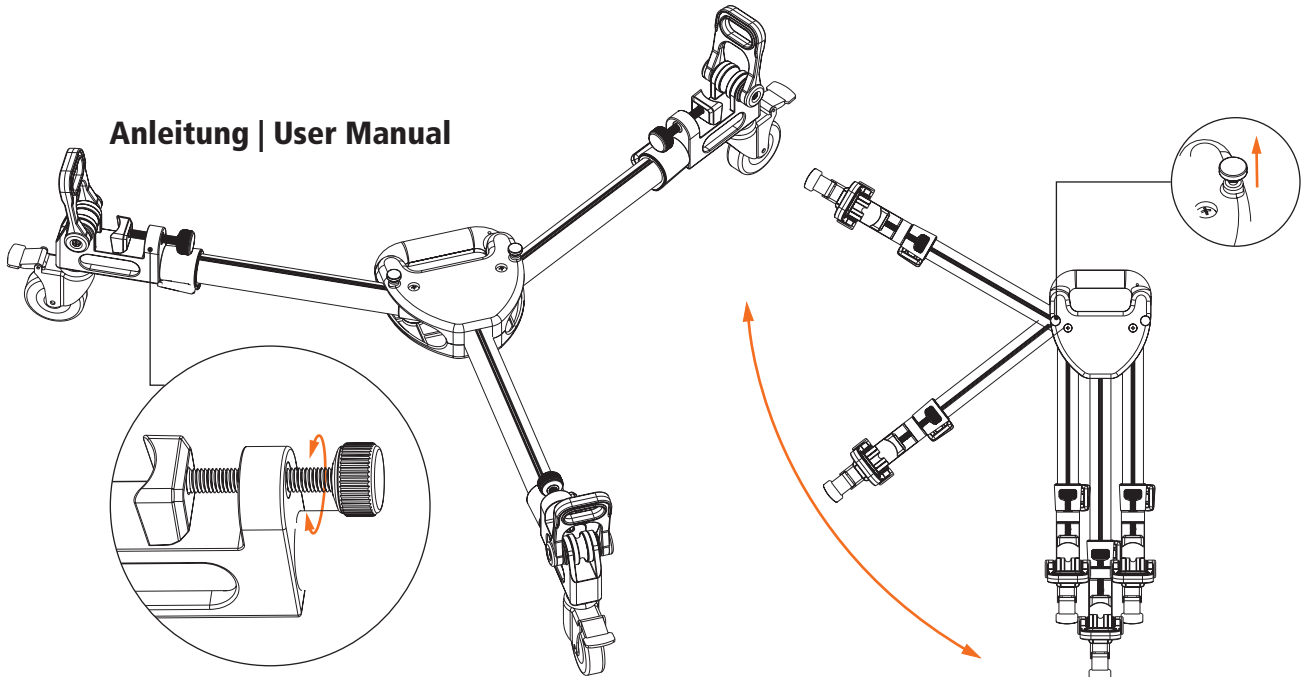

Drehen Sie die Klammer zu, um die Stativfüße im Dolly zu befestigen (geeignet für alle Arten von Video-Stativen auf dem Markt).

Twist the clamp closed to secure the tripod feet in the dolly (suitable for all types of video tripods on the market).

Fahren Sie die Beine vollständig aus und wischen Sie sie mit einem trockenen Tuch ab. Niemals den Dolly nass lagern. Falls erforderlich, alle Beine ausfahren und vollständig trocknen lassen vor dem Zusammenklappen.

Fully extend the legs and wipe them with a dry cloth. Never store the dolly wet. If necessary, extend all legs and allow to dry completely before folding.

Lösen sie den Klett zum Entriegeln ziehen Sie das Bein and die Endposition bis es einrastet. Ziehen Sie den Löseknopf um das Bein wieder zu lösen.

Release the Velcro to unlock the leg and pull the leg to the end position until it locks into place. Pull the release button to release the leg.

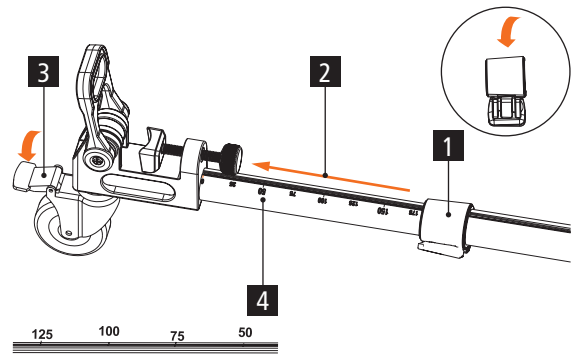

Technische Daten | Technical Data

Sektionen	2	Sections	2
Min. Abstand	62 cm	Min. spaced	62 cm
Erweitert	94 cm	Extended	94 cm
Geklappt	53 cm	Folded	53 cm
Max. Ø	2,9 cm	Max. Ø	2.9 cm
Max. Länge	59 cm	Max. length	59 cm
Min. Länge	37 cm	Min. length	37 cm
Gewicht	2,2 kg	Weight	2.2 kg
Max. Tragfähigkeit	15 kg	Max. load	15 kg

- 1 Beinverschluss öffnen, um Bein zu verlängern.
- 2 Herausziehen
- 3 Klemme drücken, um Rad zu blockieren.
- 4 Präzisionskala

- 1 Open leg fastener to lengthen leg.
- 2 Pull out
- 3 Press clamp to lock wheel.
- 4 Precision scale